

Kezelési és beépítési utasítások

Webasto Next

Webasto Töltés Megoldások



Magyar

Tartalomjegyzék

1 Az alkalmazás megoldások rövid bevezetője.....	3	14.1 Áttekintés.....	16
2 Általános	4	14.2 LED-kijelzések	16
2.1 A dokumentum célja	4	14.3 Indítsa el a töltőfolyamatot.....	17
2.2 Teendő a dokumentummal.....	4	14.4 Fejezze be a töltőfolyamatot.....	17
2.3 Rendeltetésszerű használat	4	14.5 Scan & Charge zárolási funkció	18
2.4 A szimbólumok és kiemelések értelmezése	4	15 A termék üzemen kívül helyezése.....	18
2.5 Garancianyújtás és felelősség.....	4	16 Karbantartás, tisztítás és javítás	18
2.6 Szoftver licenck.....	4	16.1 Karbantartás.....	18
3 Biztonság.....	4	16.2 Tisztítás	18
3.1 Általános	4	16.3 Javítás.....	18
3.2 Általános biztonsági figyelmeztetések.....	4	17 A töltőkábel cseréje.....	18
3.3 A felszerelés biztonsági utasításai	5	18 Hulladék kezelés.....	19
3.4 A villamos bekötés biztonsági utasításai.....	5	19 Megfelelőségi nyilatkozat.....	19
3.5 Az üzembevetel biztonsági utasításai	5	20 Műszaki adatok	20
4 Készülék leírás	6	21 Ellenőrzőlista a Webasto töltőállomás felszereléséhez	22
4.1 További "Scan & Charge" QR-kódok nyomtatása	6		
4.2 Az adatátviteli interfészek csatlakozásának leírása.....	6		
4.3 Az erőátviteli interfészek csatlakozásának leírása	6		
5 Szállítás és tárolás	7		
6 Szállítási terjedelem	7		
7 A szükséges szerszámok.....	7		
8 Telepítés és elektromos csatlakoztatás	7		
8.1 Követelmények a telepítés területével szemben.....	8		
8.2 A villamos bekötés követelményei.....	8		
8.3 Telepítés.....	8		
8.4 Villamos csatlakozás	10		
8.5 LAN-kábel.....	11		
8.6 A hatásos teljesítmény vezérlése	11		
8.7 A DIP kapcsolók beállítása	11		
8.8 Első üzembe helyezés	12		
9 WebUI.....	12		
9.1 A DLM beállításai a WebUI-ban	12		
9.2 A HEMS beállításai a WebUI felhasználói felületen ...	13		
10 Dinamikus terheléskezelés - önálló üzemmód (DLM)	13		
11 Otthoni energiagazdálkodási rendszer (HEMS).....	14		
12 Felszerelés	15		
13 Beállítások.....	16		
13.1 A LED kijelző halványítása.....	16		
14 Kezelés	16		

1 Az alkalmazás megoldások rövid bevezetője



- ✓ A "Scan & Charge" funkcióhoz két QR-kód áll rendelkezésre, amelyek a kiszállításkor a védőfólia alatt találhatóak.

Az Webasto Next-et szakképzett villanyszerelő szerelje fel.

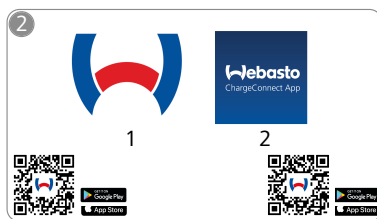

- ↓ Töltse le a szükséges alkalmazásokat:

- 1) A telepítéshez:
Webasto Charger Setup
- 2) A kezeléshez:
Webasto ChargeConnect

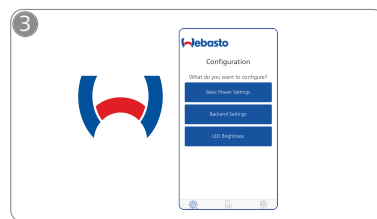

- ✎ Nyissa meg a Webasto Charger Setup App alkalmazást, és konfigurálja a töltőállomását.

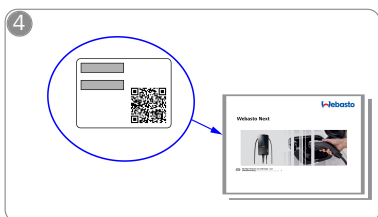

- 👁 Olvassa be a QR-kódot a rövid leírásban a címkéről, vagy kézzel írja be a WiFi kulcsot.



- ✎ Nyissa meg a ChargeConnect alkalmazást, és kövesse a lépéseket a töltőállomás csatlakoztatásához a ChargeConnect felhőhöz.

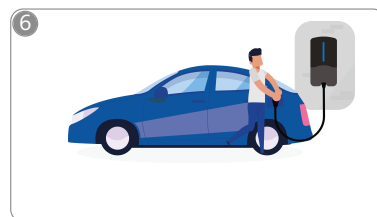

- ⚡ Dugja be a töltődugót, és fedezze fel a töltőállomása funkcióit.

2 Általános

A dokumentum legfrissebb változata a következő címen érhető el: <https://charging.webasto.com/int/products/documentati-on>

2.1 A dokumentum célja

Ez a kezelési és felszerelési utasítás a termék részét képezi és a felhasználó számára a töltőállomás biztonságos kezeléséhez, az elektromos szakember számára pedig a(z) Webasto Next töltőállomás biztonságos felszereléséhez szükséges információkat tartalmazza. A termékhez nyomtatott formában mellékelte "Fontos tudnivalók a kezelési és beépítési utasításhoz" című dokumentumon kívül ez a dokumentum részletesebb információkat tartalmaz a termék kezelésével kapcsolatban.

2.2 Teendő a dokumentummal

- ▶ Olvassa el ezeket a Webasto Next kezelési és felszerelési utasításait a biztonságos kezelés, illetve felszerelés érdekében.

A termékhez nyomtatott formában mellékelte "Fontos tudnivalók a kezelési és beépítési utasításhoz" című dokumentumban a biztonság és a szerelés szempontjából lényeges bevezető információk találhatóak. Ebben a dokumentumban további információkat talál a töltőállomás kezelésével kapcsolatban is.

TANÁCS

Szeretnénk felhívni a figyelmét, hogy a szakszerű felszereléshez a szerelő készítsen egy felszerelési jegyzőkönyvet. Továbbá kérjük, hogy töltsse ki az ellenőrző listánkat (lásd fejezet 21, "Ellenőrzőlista a Webasto töltőállomás felszereléséhez" a oldalon 22).

TANÁCS

A szintévesztőknek támogatásra van szükségük az összes hibajelzés hozzárendelésénél.





2.3 Rendeltetészerű használat

A Webasto Next töltőállomás az IEC 61851-1 szerint alkalmas elektromos és hibrid járművek töltésére a 3-as töltő üzemmódban.

Ebben a töltő üzemmódban a töltőállomás a következőket biztosítja:

- a feszültség csak akkor keletkezik, ha a jármű helyesen van csatlakoztatva.
- a maximális teljesítmény kalibrálva van.

2.4 A szimbólumok és kiemelések értelmezése

	VESZÉLY A jelzőszó magasfokú kockázatot jelöl, amely, ha nem kerülik el, halált vagy súlyos sérülést okoz.
	FIGYELEZTETÉS A jelzőszó közepes kockázatú veszélyeztetést jelöl, amely, ha nem kerülik el, csekély vagy közepes sérülést okoz.
	ÓVATOSAN A jelzőszó alacsony kockázatú veszélyeztetést jelöl, amely, ha nem kerülik el, csekély vagy közepes sérülést okoz.
	TANÁCS A jelzőszó egy műszaki jellegzetességet, vagy (figyelmetlenül) a terméken lehetséges kárt jelöl.

 Hivatkozás a mellékelt, vagy a Webasto-nál kérhető külső dokumentumokra.

2.5 Garancianyújtás és felelősség

Bármilyen panasz, hiba vagy sérülés esetén forduljon közvetlenül a mindenkori szerződéses partnerhez, szerelőhöz vagy kereskedőhöz.

A Webasto nem vállal semmiféle felelősséget a beépítési és kezelési utasításban foglaltak be nem tartása miatt keletkező hiányosságokért és károkért. E felelősség kizárása különösen vonatkozik:

- A nem rendeltetészerű használatra.
- A javításokat nem egy, a Webasto-val szerződött villanyszerelő végezte.
- Nem eredeti pótalkatrészek használatára.
- A készülék a Webasto jóváhagyása nélküli, jogosulatlan átalakítása.
- A beszerelést és az üzembe helyezést szakképzetlen személyzet (nem villanyszerelő) végezte.
- Az üzemből kivétel után helytelen ártalmatlanítás.



FIGYELEZTETÉS

A töltőállomás felszerelését és csatlakoztatását csak szakképzett villanyszerelő végezheti.



Az áthúzott szemetesvödör-szimbólum azt jelzi, hogy be kell tartani a(z) fejezet 18, "Hulladék kezelés" a oldalon 19 fejezet utasításait.

2.6 Szoftver licenck

Ez a termék nyílt forráskódú szoftvert tartalmaz. További információk (jogi elállási nyilatkozat, írásbeli ajánlatok, licenccinformációk) az integrált webszerverről hívhatók le. A webszerver a hotspoton keresztül érhető el (<https://172.0.2.1/licensing.html>).

3 Biztonság

3.1 Általános

Az készüléket csak műszakilag tökéletes állapotban használja.

A személyek vagy a berendezések biztonságát veszélyeztető üzemzavarokat a nemzeti előírások szerint azonnal hátréssa el egy szakképzett villanyszerelővel.

3.2 Általános biztonsági figyelmeztetések



- A belsejében veszélyes nagyfeszültség van.
- A töltőállomásnak nincs saját hálózati szakaszolója. A hálózaton felszerelt védőberendezések ezért a hálózat leválasztását is szolgálják.
- Alkalmazás előtt szemrevételezéssel ellenőrizze a töltőállomás épségét. Ha sérült, ne használja a töltőállomást.
- A töltőállomás felszerelését, villamos bekötését és üzembe helyezését csak szakképzett villanyszerelő végezheti el.
- Üzem közben ne távolítsa el a szerelvény burkolatát.
- A töltőállomásról ne távolítsa el a jelzéseket, figyelmeztető jelképeket és adattáblát.
- A töltőkábelt az utasítások szerint csak szakképzett villanyszerelő cserélheti ki.
- Szigorúan tilos más készülékek csatlakoztatása a töltőállomáshoz.

- Ügyeljen rá, hogy a töltőkábel és a töltőcsatlakozó védve legyen a ráfutástól, a beszorulástól és egyéb mechanikai veszélyektől.
- Ha a töltőállomás, a töltőkábel vagy a töltőcsatlakozó megsérült, azonnal értesítse a szervizt. Ne folytassa a töltőállomás üzemeltetését.
- Védje a töltőkábelt és a csatlakozót a külső hőforrásoktól, víztől, szennyeződéstől és vegyszerektől.
- A töltőkábelt a járműhöz csatlakoztatáshoz hosszabbítóval vagy adapterrel ne toldja meg.
- A töltőkábelt csak a a töltőcsatlakozónál fogva húzza le.
- A töltőállomást soha ne tisztítsa nagynyomású tisztító-, vagy hasonló készülékkel, sem kerti tömlővel.
- A töltő aljzat tisztításához kapcsolja ki a villamos feszültségellátást.
- A töltő kábelt használat közben nem szabad húzó terhelésnek kitenni.
- Gondoskodjon arról, hogy csak olyan személyek férjenek hozzá a töltőállomáshoz, akik elolvasták ezt a használati utasítást.



FIGYELMEZTETÉS

- Használaton kívül akassza be a töltőkábelt az erre tervezett kábeltartóba, és rögzítse a töltőcsatlakozót a felfüggesztésben. Ennél úgy helyezze lazán a töltőkábelt a kábeltartó köré, hogy ne érjen a talajhoz.
- Gondoskodjon róla, hogy a töltőkábel és a töltőcsatlakozó védve legyen a ráfutástól, a beszorulástól és minden egyéb mechanikai veszélyektől.

3.3 A felszerelés biztonsági utasításai



- A biztonságos felszereléshez tartsa be a jelen dokumentum utasításait.
- A töltőállomás felszerelését és csatlakoztatását csak szakképzett villanyszerelő végezheti.
- A felszerelés tervezett helyszínén vegye figyelembe a villamos felszerelések, a tűzvédelem és a menekülő útvonalak helyi, törvényi előírásait, és a biztonsági előírásokat.
- Csak a vele szállított szerelési anyagot használja.
- A kinyitott készüléknél hozzon szakmai óvintézkedéseket az ESD-védelemhez az elektrosztatikus kisülések elkerülésére.
- Viseljen földelt antistatikus karszalagokat, amikor a sztatikus elektromosságra érzékeny áramkör lapokat kezel, és tartsa be a szakszerű ESD-védelmi intézkedéseket. Karkötőt csak a töltőegység felszerelésekor és bekötésekor szabad viselni. Soha nem szabad karkötőt viselni feszültség alatt álló Webasto Next-nél.
- A képzett villanyszerelők legyenek szakszerűen földelve, miközben szerelik a Webasto Next-et.
- Ne szerelje fel az Webasto Next-et robbanásveszélyes területre (Ex zóna).
- Úgy szerelje fel az Webasto Next-et hogy a töltőkábel ne zárja el vagy akadályozza az áthaladást.
- Ne szerelje fel a Webasto Next-et ammóniát tartalmazó környezetbe vagy légkörbe.
- A Webasto Next-et ne szerelje fel olyan helyre, ahol a leeső tárgyak károsíthatják.
- A Webasto Next bel- és kültéri használatra alkalmas.

- A Webasto Next-et ne szerelje fel vizet permetező berendezések, pl. autómosók, nagynyomású tisztítók vagy kerti tömlők közelében.
- Védje a Webasto Next-et a fagykártól, jégesőtől vagy hasonlótól. Itt szeretnénk utalni az IP védelmi osztályunkra (IP54).
- A Webasto Next hozzáférési korlátozások nélküli területeken használatra alkalmas.
- Védje a Webasto Next-et a közvetlen napsugárzástól. Magas hőmérsékleten a töltőáram csökkenhet vagy a töltő folyamat akár teljesen meg is szakadhat. A 11 KW-os változat üzemi hőmérséklete -30 ... +55 °C. A 22 KW-os változat üzemi hőmérséklete -30 ... +45 °C.
- A Webasto Next felszerelésének helyét úgy válassza meg, hogy a járművek nem szándékos ráfutása kizárt legyen. Ha a károkat nem lehet kizárni, hozzon óvintézkedéseket.
- Ha az Webasto Next a felszereléskor megsérül, akkor ne vegye üzembe; a készüléket ki kell cserélni.

3.4 A villamos bekötés biztonsági utasításai



FIGYELMEZTETÉS

- Minden töltőállomás kapjon védelmet a saját hibaáram-védőkapcsolójával és a csatlakozó felszerelésben lévő vezetékvédő-kapcsolóval. Lásd a fejezet 8.1, "Követelmények a telepítés területével szemben" a oldalon 8.
- A töltőállomás elektromos bekötése előtt győződjön meg, hogy az elektromos csatlakozók feszültségmentesek.
- Győződjön meg arról, hogy a megfelelő csatlakozókábelt használja az elektromos hálózati csatlakozáshoz.
- Ne hagyja a töltőállomást kinyitott szerelvény burkolattal felügyelet nélkül.
- Csak kikapcsolt készüléken módosítsa a DIP kapcsolók beállítását.
- Ügyeljen az esetleges bejelentésre a villamos hálózat üzemeltetőjénél.

3.5 Az üzembevétel biztonsági utasításai



FIGYELMEZTETÉS

- A töltőállomás üzembevételét csak szakképzett villanyszerelő végezheti.
- Az üzembehelyezés előtt a szakképzett villanyszerelő ellenőrizze a töltőállomás helyes bekötését.
- A töltőállomás első üzembehelyezésekor még ne csatlakoztasson járművet.
- A töltőállomás üzembehelyezése előtt szemrevételezéssel ellenőrizze a töltőkábel, a töltőcsatlakozó és a töltőállomás épségét. Sérült töltőállomás vagy sérült töltőkábel / töltőcsatlakozó üzembehelyezése nem megengedett.

4 Készülék leírás

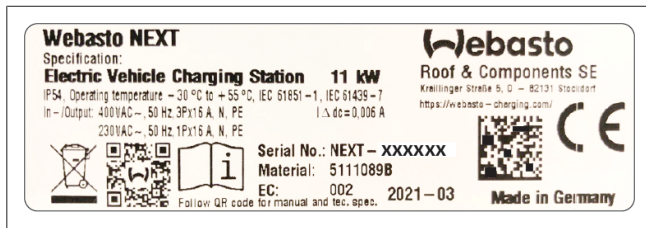

ábra 1 Példa a Webasto Next adattáblára (11 kW-os változat)

Jelen kezelési és telepítési utasítás fix bekötésű kábellel rendelkező Webasto Next töltőállomást ismerteti. A töltőállomás típusabláján fel van tüntetve töltőállomást ismerteti megfelelő pontos készülék-leírás, amely egy hétjegyű számból és egy betűből áll.

4.1 További "Scan & Charge" QR-kódok nyomtatása

Ha a töltőállomás jelenlegi QR-kódja már nem olvasható, akkor a termékadatok és a töltőállomás sorozatszámja segítségével létrehozhat egy új példányt.

- Adja hozzá a QR Code Generator bővítményt a Chrome böngészőjéhez az alábbi URL-re kattintva.
<https://chrome.google.com/webstore/detail/qr-code-generator/afpbjgbdimpioenaedcjkgaiggcdpp>
- A Chrome böngészőben kattintson a jobb felső sarokban lévő új ikonra.
- Adja meg a töltő adatait a következő formátumban. Ezt az információt például a töltő típusabláján találja (lásd az ábra 1):
– **PROD:**[alkatrékszám];**SERIAL:**[sorozatszám]
– Példa: *PROD:5111089C;SERIAL:NEXT-WS123456*
- Kattintson a Letöltés gombra a létrehozott PNG fájl letöltéséhez.
- Illesze be a PNG-fájlt tetszés szerint egy Word-dokumentumba.
- Nyomtassa ki a letöltött PNG-fájlt vagy Word-dokumentumot.

4.2 Az adatátviteli interfészek csatlakozásának leírása

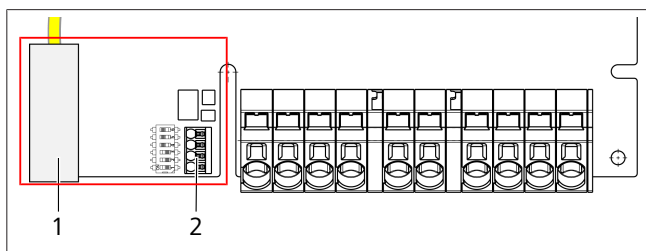

ábra 2

Jelmagyarázat

1	RJ 45 (LAN)
2	Csatlakozó a CP-hez és potenciálmentes érintkezők.

Nyitott fedélnél az adatátviteli határfelületek a csatlakozó terület bal oldalán vannak. Ez a terület el van választva az erőátviteli csatlakozó területétől.

4.2.1 ModBus

A(z) Webasto Next elő van készítve a kiterjesztett energiagazdálkodás alkalmazására egy fölürendelt Smart Meter energiámérővel. Ezt a funkciót szoftverfrissítéssel* lehet használni.

A rendelkezésre álló dokumentáció naprakész áttekintése, beleértve a kompatibilis Smart Meter energiámérőket is, a következő címen érhető el:

<https://charging.webasto.com/int/products/documentation>

* A szoftverfrissítés 2022 második negyedétől érhető el.

4.2.2 LAN

A Webasto Next csatlakoztatható a telepítés helyén lévő hálózati infrastruktúrához. A töltőállomás ezen a kapcsolaton keresztül konfigurálható és vezérelhető. A vezérlés előfeltétele a háttér kiszolgálóval vagy a helyi energiagazdálkodási rendszerrel való kapcsolat. A Webasto CAT7 hálózati kábel használatát javasolja, de a CAT5e kábel is elegendő. Ha a LAN-interfészen keresztül több funkciót is használni szeretne (pl. ModBus és internetkapcsolat), akkor az épület rendszerében egy DHCP hálózati kapcsolót vagy egy útválasztót kell eléiklatni.

4.2.3 WLAN

A(z) Webasto Next WLAN modulal rendelkezik és egy külső WLAN útválasztó segítségével csatlakoztatható az internethez (a WebastoChargeConnect használata céljából). A WLAN kapcsolatot a Webasto Setup applikáció vagy a WebUI felhasználói felületen kell konfigurálni.

4.2.4 Vezérlő vezeték (Control Pilot)

A töltőkábelben az erőátviteli vezeték mellett van egy adatvezeték, amelyet CP (Control Pilot) vezetéknek nevezünk. Ezt a kábelt (fekete-fehér) a CP csatlakozó push-in [bedugós] kapcsába dugja be. Ez érvényes az eredeti töltőkábel szerelésére és a töltőkábel cseréjére is. Lásd még fejezet 8.3.1, "A töltőkábel bekötése" a oldalon 9.

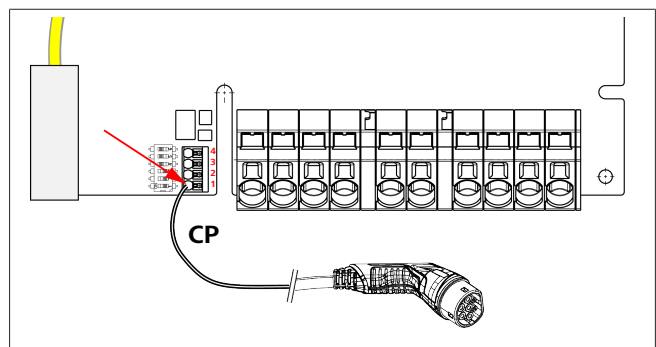

ábra 3

4.3 Az erőátviteli interfészek csatlakozásának leírása

A hálózati csatlakozóvezeték jelölése: "IN". A balra lévő 5 csatlakozón található nyomtatott felirat: L3/L2/L1/N/PE.

A töltő csatlakozóvezeték jelölése: "OUT". A jobb oldali 5 csatlakozóra a PE/N/L1/L2/L3 felirat van rányomtatva.

TANÁCS

Az áramcsatlakozók meglazításához használjon szigetelt lapos csavarhúzó, amit bedug közvetlenül a push-in kapocs feletti, erre tervezett nyílásba.

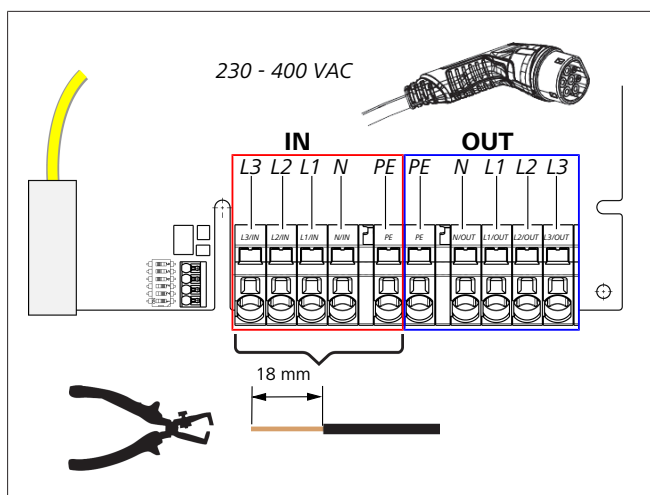

ábra 4

IN	A hálózati csatlakozóvezeték csatlakozói
OUT	A töltőkábel csatlakozói

5 Szállítás és tárolás

A szállítás során vegye figyelembe a tárolási hőmérsékletet. Lásd a fejezet 20, "Műszaki adatok" a oldalon 20.

Csak alkalmas csomagolásban szállítsa.

6 Szállítási terjedelem

Szállítási terjedelem	Darabszám
Töltőállomás	1
A töltőkábel a töltőcsatlakozóval	1
Szerelőkészlet falra szereléshez:	
● Tégulókék (8 x 50 mm, Fischer UX R 8)	4
● Csavar (6 x 70, T25)	2
● Csavar (6 x 90, T25)	2
● Alátét (12 x 6,4 mm, DIN 125-A2)	4
● Csavar (3 x 20 mm, T10); (2 pótcsavar)	2
● Falra szerelő tartó	1
● Kábel csatlakozóvég (egy be van szabva)	2
Töltőkábel szerelőkészlet:	
● Spirális megtörés-védelem	1
● Kábelkötöző	1
● Húzás-mentesítő kapocs	1
● Csavar (6,5 x 25 mm, T25) a húzás-mentesítő kapocs rögzítéséhez	2
"Fontos tudnivalók a kezelési és beépítési utasításhoz"	1
"Scan & Charge" QR kódok	2
Opcióként: országspecifikus célokra szolgáló telepítőkészlet. (Adott esetben automatikusan a szállítási készlet részét képezi).	-

Tab. 1: Szállítási terjedelem

TANÁCS

A mellékelt Fischer UX R 8 univerzális faliék kiváló minőségű neylonból készült műanyag faliék. Az univerzális faliék szilárd építőanyagokban szétnyílnak, az üreges és paneles építőanyagokban csomókat képez a legnagyobb taratáshoz.

7 A szükséges szerszámok

A szerszámok leírása	Darabszám
Lapos csavarhúzó, 0,5x3,5 mm	1
Torx-csavarhúzó, Tx25	1
Torx-csavarhúzó, Tx10	1
Nyomatékkulcs (a tartománya átfogja: 5-6 Nm, a Tx25-höz)	1
Nyomatékkulcs (a tartománya átfogja: 4-5 Nm, a 29-es villáskulcsához)	1
Fúrógép, 8 mm-es fúróval	1
Kalapács	1
Mérőszalag	1
Vízszintező	1
Leszigetelő szerszám	1
Felszerelési mérőműszer	1
EV szimulátor a fázissorrend kijelzővel	1
Gömbölyű reszelő	1
Kombinált fogó	1

TANÁCS

Egy fúrósablont is kinyomtathat, amely szintén a szállítási terjedelem részét képezi. A nyomtatást 1:1 méretarányban kell elvégezni. A nyomtatást követően ellenőrizze a méreteket.

8 Telepítés és elektromos csatlakoztatás

VESZÉLY

Tartsa be az itt fejezet 3, "Biztonság" a oldalon 4 megnevezett biztonsági utasításokat.

További dokumentumok eléréséhez használja a következő lehetőségeket:

Webasto Service alkalmazás (a telepítéshez)

Ennek az alkalmazásnak a letöltéséhez:

- ▶ szkennelje be az alábbi QR-kódot vagy



- ▶ lépjen ide:

<https://apps.apple.com/> (Apple App Store) illetve ide

<https://play.google.com/> (Google Play Store).

A Webasto Service App és a Webasto online műszaki dokumentációjának eléréséhez kérjük, olvassa be a Webasto termék csomagolásán a QR kódot vagy a vonalkódot.

Használati utasításainkat a Webasto weboldalán találja a következő címen:

<https://charging.webasto.com/int/products/documentation>
Minden nyelv megtalálható weboldalunk letöltő portálján.

TANÁCS

A Webasto Next biztonsági kialakítása egy földelés meglétén alapul, amelyet a szakképzett villanyszerelő mindig a felszereléskor biztosítson.

Webasto Charger Setup alkalmazás (a telepítéshez)

Ennek az alkalmazásnak a letöltéséhez:

- ▶ szkennelje be az alábbi QR-kódot vagy



- ▶ lépjen ide:

<https://apps.apple.com/> (Apple App Store) illetve ide

<https://play.google.com/> (Google Play Store).

Webasto ChargeConnect alkalmazás (a kezeléshez)

Ennek az alkalmazásnak a letöltéséhez:

- ▶ szkennelje be az alábbi QR-kódot vagy



- ▶ lépjen ide:

<https://apps.apple.com/> (Apple App Store) illetve ide

<https://play.google.com/> (Google Play Store).

8.1 Követelmények a telepítés területével szemben

A Webasto Next telepítése helyének kiválasztásakor vegye figyelembe az alábbi pontokat:

- A felszereléskor a mellékelt szerelősablon alsó széle álljon a talajtól legalább 90 cm távolságban. Lásd ábra 20.
- Ha több töltőállomást szerelnek egymás mellé, az egyes állomások közötti távolság legyen legalább 200 mm.
- A felszerelés felülete legyen tömör és stabil.
- A szerelőfelület legyen teljesen sík / egyenletes (legfeljebb 1 mm-es eltérés az egyes szerelőpontok között).
- A felszerelés felülete nem tartalmazhat könnyen gyulladó anyagokat.
- A töltőállomásról a járműre vezető kábel lehetőleg legyen rövid.
- A töltőkábelt ne fenyegetse a ráfutás veszélye.
- Az infrastruktúra lehetséges villamos bekötései.
- Ne akadályozza a járó- és menekülő utakat.
- Az optimális és üzembiztos üzemhez javasoljuk, hogy a felszereléshez a közvetlen napfénytől védett helyet válasszon ki.
- A jármű szokásos parkolási helyzete, figyelembe véve a jármű töltődugójának helyzetét.
- Tartsa be a helyi építési és tűzvédelmi előírásokat.

TANÁCS

A töltőállomás alsó széle és a padló közötti felszerelés-kori távolság legyen legalább 0,9 m.

TANÁCS

Az országspecifikus szerelőkészletet figyelembe vétele (lásd fejezet 6, "Szállítási terjedelem" a oldalon 7).

8.2 A villamos bekötés követelményei

A gyárilag paraméterezett, legnagyobb töltőáram a töltőállomás adattábláján látható. A legnagyobb töltőáramot a DIP kapcsolókkal az építető részéről beépített kismegszakító értékéhez lehet igazítani.

TANÁCS

A kiválasztott védőberendezések áramértékei semmiképpen sem lehetnek alacsonyabbak a töltőállomás adattábláján megadott, vagy a DIP kapcsolóval beállított áramértéknél.

Lásd a fejezet 8.7, "A DIP kapcsolók beállítása" a oldalon 11.

A bekötés munkáinak megkezdése előtt egy szakképzett villanyszerelő ellenőrizze a töltőállomás felszerelése előfeltételeinek meglétét.

Az országtól függően vegye figyelembe a hatóságok és a villamosenergia-hálózat üzemeltetőinek szabályait, pl. egy töltőállomás felszerelésének bejelentési kötelezettségét.

TANÁCS

Egyes országokban az 1 fázisú töltés meghatározott áramerősségre van korlátozva. Tartsa be a helyi csatlakozási feltételeket.

Az alább felsorolt védőberendezéseket úgy tervezzék meg, hogy hibánál a töltőállomást a hálózatról leválassza. A védőberendezések kiválasztásakor alkalmazni kell a nemzeti felszerelési előírásokat és szabványokat.

A gyárilag paraméterezett, legnagyobb töltőáram a töltőállomás adattábláján látható. A legnagyobb töltőáramot a DIP kapcsolókkal az építető részéről beépített kismegszakító értékéhez lehet igazítani.

8.2.1 A hibaáram-védőkapcsoló méretezése

Alapvetően a nemzeti felszerelési szabályok érvényesek. Ha nincs eltérő rendelkezés, minden töltőállomást védjenek egy alkalmas, ≤ 30 mA kioldó áramú hibaáram védőberendezéssel (RCD A típus).

8.2.2 A vezetékvédő kapcsoló méretezése

A vezetékvédő-kapcsoló (MCB) elégítse ki az EN 60898 követelményeit. Az átvitt energia (I^2t) nem haladhatja meg a 80 000 A^2s -t.

Mint alternatíva használható az EN 61009-1 szerinti hibaáram- és vezetékvédő-kapcsoló kombináció (RCBO) is. A fenti méretezés erre a védőkapcsoló kombinációra is érvényes.

8.2.3 Hálózatot leválasztó készülék

A töltőállomásnak nincs saját hálózati szakaszolója. A hálózaton felszerelt védőberendezések ezért a hálózat leválasztását is szolgálják.

8.3 Telepítés

Lásd még a Felszerelést.

A vele szállított szerelőanyagot a töltőállomás falazatra vagy betonfalra felszereléséhez terveztük. Az állványra szereléshez a szerelőanyag az állvány szállítási terjedelmében van benne.

1. Vegye figyelembe a felszerelési pozíciót a telepítés helyszínén. Ld. ábra 20
2. A perforációnál törje ki a fúrósablont a csomagolásból.
3. A fúrósablon segítségével jelölje be a négy furat helyzetét a felszerelés helyén. Ld.: ábra 19 és ábra 20.
4. Fúrjon 4 \times 8 mm-es furatot a megjelölt helyekre.

TANÁCS

A középső furatot (1) az épület elektromos rendszerébe történő bekötésre használják. A LAN-kábel bekötéséhez a bal oldalon látható furatot (2) használják. Lásd még ábra 20.

5. Pozícionálja és szerelje fel a tartót a felső furatok fölé 2 db tipli és 2 db 6 x 70 mm-es T25 csavar segítségével.
6. Vegye le a töltőállomás alsó burkolatát a csatlakozórésztől.

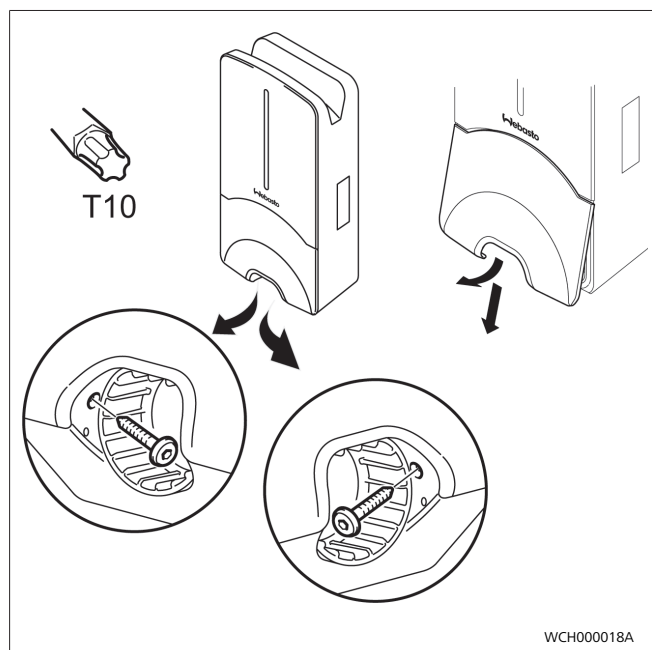

ábra 5

1. Vegye ki a megtörésvédő spirált a töltőállomás csatlakozó részéről, és tegye a többi vele szállított anyaghoz.
2. A külső falsíkra szerelésnél készítsen egy bemélyedést a töltőállomás hátoldalán a bemenő vezeték és a hálózati adatkábel bevezetéséhez az oldalsó, meghatározott kitoró pontokon keresztül (adott esetben a kitoró szélét gömbölyű reszelővel simítsa el).
3. Dugja át a bekötővezetékét az erre a célra szolgáló átvezetésen és helyezze a töltőállomást a már felszerelt tartóra.
4. Szerelje fel a töltőállomást 2 db 6 x 90-es, T25-ös csavarral a rögzítőfuratokra az alsó csatlakozási területen. A 6 Nm (Newtonmeter) maximális nyomatékot nem szabad túllépni.

8.3.1 A töltőkábel bekötése

1. Tolja fel a megtörésvédő spirált a menet nélküli nyílással előre a vele szállított töltőkábelre.
2. Vezesse át a töltőkábelt az előszerelt tömítőbilincsen.

TANÁCS

Ügyeljen az előre összeszerelt gumitömítés helyes beülésére a tömítőbilincsen.

3. Legalább 10 mm-el tolja túl a töltőkábelt a húzás irányú tehermentesítő kapocs szorító részének felső szélén.
4. Néhány menetnyit csavarja fel megtörésvédő spirált a tömítőbilincse.

TANÁCS

Még ne húzza meg szorosan.

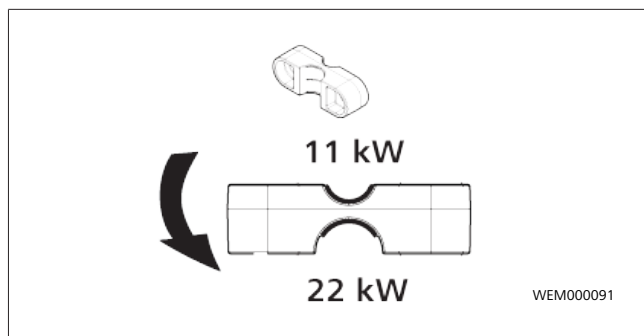

ábra 6

5. A szabályos pozícióban csavarozza fel a készülékkel együtt leszállított húzás irányú tehermentesítő kapcsot a töltőkábelre.

TANÁCS

A húzás irányú tehermentesítő kapocsnak két lehetséges helyzete van a 11 kW és 22 kW teljesítményű töltőkábel változatokhoz.

Győződjön meg róla, hogy a "11kW installed" címke látható, ha a 11 kW-os töltőkábel van felszerelve.

6. Szerelje a húzás irányú tehermentesítő kapcsot a szabályos szerelési pozícióba a vele együtt szállított önmetsző Torx csavarokkal (6,5 x 25 mm), és 5,5 Nm-el húzza meg. (Figyelem: Ne húzza túl a csavarokat).
7. A húzás-mentesítő kapocs szilárdan felcsavarozva síkban fekdjön fel.

TANÁCS

Végezzen töltőkábel húzáspróbát és győződjön meg, hogy a töltőkábel már nem mozog.

8. Most 4 Nm-el hajtsa fel megtörésvédő spirált a tömítő bilincse.
9. A (3,5 mm) lapos csavarhúzóval kösse be az egyes vezetékvégeket az ábrán látható módon (ábra 8) látható módon az „OUT” feliratú jobb oldali kapocslecebe.
10. Ehhez dugja a csavarhúzót a kapocslecc rugós tehermentesítésének erre kijelölt felső nyílásába, és nyissa ki vele a szorítórugót.
11. Most dugja be az egyes vezetékeket a kapocslecc erre tervezett csatlakozó nyílásába (alsó nyílás).
12. Ezután húzza ki a csavarhúzót, és húzáspróbával ellenőrizze, hogy az egyes vezetékek helyesen és teljesen rögzítve vannak.

Töltőkábel	Leírás
Kék	N
Barna	L1
Fekete	L2
Szürke	L3
Sárga- Zöld	PE
Fekete - Fehér	Vezérlő vezeték (CP)

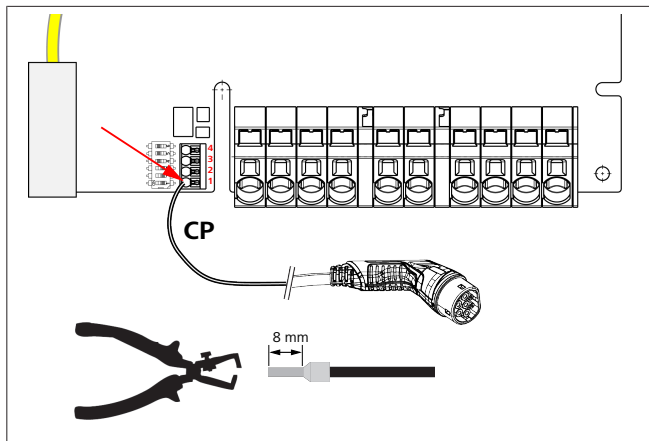

ábra 7

1. Csatlakoztassa a fekete/fehér vezérlővezetékét (CP) egy érvéghüvellyel a kapocshoz (legalsó 1-es érintkező).

TANÁCS

Nyomja a fehér rugós érintkezőt a csatlakozó jobb oldalán lefelé, miközben teljesen bedugja a vezérlő vezetékét.

2. Húzáspróbával ellenőrizze, hogy a vezeték helyesen és teljesen rögzítve van-e.

8.3.2 A töltőkábel cseréje

A töltőkábelek elhasználódásnak vannak kitéve és pl. ráhajítás miatt meg tudnak sérülni, ezekben az esetekben szükséges a csere.

FIGYELEZTETÉS

A töltőkábel cserét csak szakképzett villanyszerelő végezheti el.

VESZÉLY

Halálos áramütés veszélye.
▶ A felszerelésen kapcsolja ki az áramellátást a töltőáramlásról, és biztosítsa a bekapcsolás ellen.

TANÁCS

Csak a Webasto azonos teljesítményszintű eredeti alkatrészeit szabad használni.

TANÁCS

A Webasto Next használati időtartama alatt a töltőkábelt **legfeljebb négyszer szabad** kicserélni.

TANÁCS

Ha pótalkatrészekre van szüksége, akkor forduljon a szerelőhöz vagy a kereskedőhöz.

A töltőkábel cseréjének eljárása:

1. Válassza le a hálózati ellátást és a jármű töltővezetékét.
2. Vegye le a Wallbox csatlakozó területének fedelét.
3. Lazítsa meg a töltőkábel kapcsait és kábel tömszelencét.
4. Vegye le a húzás-mentesítő kapcsot és húzza ki megsérült töltőkábelt a Wallbox-ból.
5. Az új töltőkábelt (csak eredeti Webasto pótalkatrészt használjon) fejezet 8.3.1, "A töltőkábel bekötése" a oldalon 9 eszerint szerelje be.
6. Zárja be a Wallbox csatlakozó területének fedelét.
7. Az fejezet 8.8, "Első üzembe helyezés" a oldalon 12 szerint végezze el az ismételt üzembe helyezést.

8.4 Villamos csatlakozás

1. Ellenőrizze és győződjön meg, hogy a tápvezeték feszültségmentes, és a visszakapcsolás elleni intézkedéseket megtették.
2. Ellenőrizze és teljesítse a bekötéshez szükséges összes, és az ebben az utasításban fent említett követelményt.
3. A vele szállított anyagból vegye ki a kábel átvezető tömszelencét.
4. Dugja rá a kábel átvezető tömszelencét a tápvezetékre.

TANÁCS

Ügyeljen rá, hogy a tömszelence bevezető segédeszköze a végszerelt állapotban a tartó hátoldalán legyen, de még ne helyezze a ház áttörésbe.

5. Ha egy adatkábelt is be kell kötni, használja a második vele szállított kábel átvezető tömszelencét, és ismételje meg a fenti eljárást.
6. Távolítsa el a tápvezeték burkolatát.
7. Merev tápvezeték használatakor hajlítsa meg az egyes vezetékeket, figyelembe véve a legkisebb hajlítási sugarakat, hogy azok nagy mechanikai terhelés nélkül tegyék lehetővé a bekötést a kapcsokba.
8. Merev tápvezeték használatakor hajlítsa meg az egyes vezetékeket, figyelembe véve a legkisebb hajlítási sugarakat, hogy azok nagy mechanikai terhelés nélkül tegyék lehetővé a bekötést a kapcsokba.

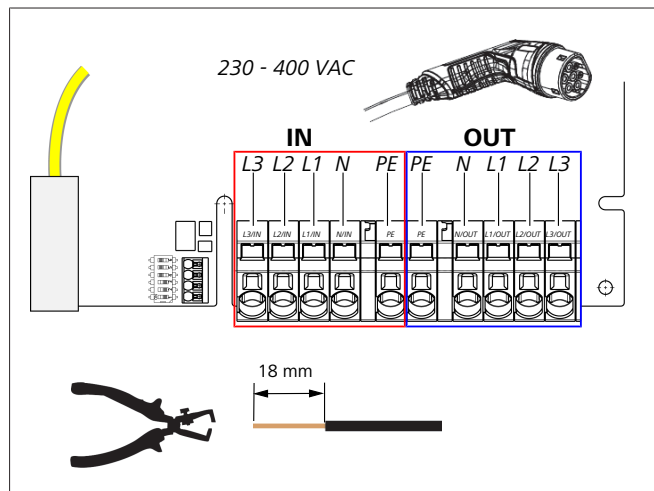

ábra 8

IN	A hálózati csatlakozóvezeték csatlakozói
OUT	A töltőkábel csatlakozói

1. A (3,5 mm) lapos fejú csavarhúzóval kösse be az egyes vezetékvégeket a képen (ábra 8) látható módon az „IN” feliratú bal oldali kapocslecsbe.

TANÁCS

A bekötésnél ügyeljen a jobbra forgó fázissorrend szerinti bekötés sorrendre.

2. Ehhez dugja a csavarhúzót a kapocslecs rugós tehermentesítésének erre kijelölt felső nyílásába, és nyissa ki vele a szorítórugót.
3. Most dugja be az egyes vezetékeket a kapocslecs erre tervezett csatlakozó nyílásába (alsó nyílás).

4. Ezután húzza ki ismét a csavarhúzó, és húzáspróbával ellenőrizze, hogy az egyes vezetékek helyesen és teljesen rögzítve vannak-e, továbbá hogy nem láthatók-e nyitott részletek.

**TANÁCS**

Ha több töltőállomás van csatlakoztatva egy közös fő energiaellátási ponthoz: túlterhelésveszély áll fenn.

► Fázisforgatást kell előírni és töltőállomások csatlakozási konfigurációjában hozzá kell igazítani azt. Lásd az online konfigurálási útmutatót:

<https://charging.webasto.com/int/products/documentation>

5. Dugja be az adatkábelt a csatlakozás területén az erre tervezett kapocsba. Lásd: fejezet 4.2.4, "Vezérlővezeték (Control Pilot)" a oldalon 6 és ábra 3.
6. Távolítsa el minden lehetséges szennyeződést, például a szigetelés maradványait a csatlakozás területéről.
7. Ismét ellenőrizze az összes vezeték szilárd ülését az adott kapocsban.
8. Ekkor helyezze a kábelbevezető tömszelencét a ház átvezetőjébe.

**TANÁCS**

Ügyeljen rá, hogy ne legyen léghézag a ház és a kábel átvezető tömszelence között.

8.4.1 A villamos bekötés osztott (osztott fázisú) hálózatban

A csatlakozás konfigurálása:

Hálózati vezeték	Kapocstömb
L1	L1
L2	Nulla

Tab. 2: A csatlakozás konfigurálása

A DIP-kapcsoló konfigurációja: D6 = 0 (KI)

**TANÁCS**

Ezzel a bekötés konfigurálással nincs meghatározva ki-egyensúlyozatlan terhelés korlátozás.

**TANÁCS**

Hálózati vezeték: az L1 és az L2 között legfeljebb 230 V névleges feszültség lehet.

8.5 LAN-kábel

A töltőállomás bekötése a felállítás helyének hálózati infrastruktúrájához. A töltőállomást ezen a kapcsolaton keresztül tudja konfigurálni és vezérelni (Előfeltétel: Kapcsolat a backend rendszerrel vagy a helyi energiagazdálkodó rendszerrel). Ajánlott a CAT7 vagy magasabb kategóriájú hálózati kábel. Vezesse át a LAN kábelt a Wallbox baloldali nyílásán keresztül, és kösse be a LAN hüvelybe.

8.6 A hatásos teljesítmény vezérlése

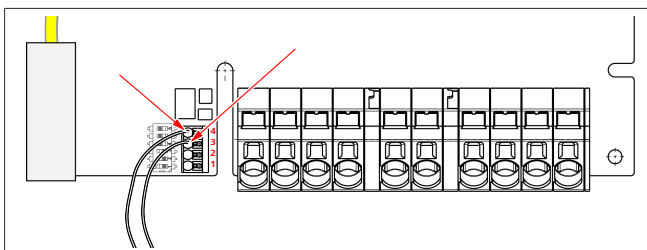

ábra 9

A hatásos teljesítmény vezérlését a VDE AR-4100 irányelvnek megfelelően a következőképpen kell bekötni.

A hullámzásvezérlő vevő két kábelét vagy a potenciálmentes érintkezőt ebbe a csatlakozóba kell bekötni a 3. és 4. pozícióban (lásd a ábra 9). A két kábel kiosztása (sorrendje) a 3. és 4. pozícióban szabadon választható. (legnagyobb kábel keresztmetszete 1,5 mm²).

**FIGYELEZTETÉS**

A 3-as és a 4-es kapocs között nem szabad feszültséget ráadni. Az alkalmazott relének vagy a hullámosság-szabályozó vevőnek potenciálmentesen kell működnie.

8.7 A DIP kapcsolók beállítása

**VESZÉLY****Magas feszültségek.**

► Halálos áramütés veszélye.

► Állapítsa meg a feszültség-mentességet.

A DIP kapcsolók határozzák meg a legnagyobb áramerősséget. A készüléket ezután a Charger Setup alkalmazással, a DIP kapcsolókkal konfigurált legnagyobb értékig 1 A-es lépésekben lehet beállítani.

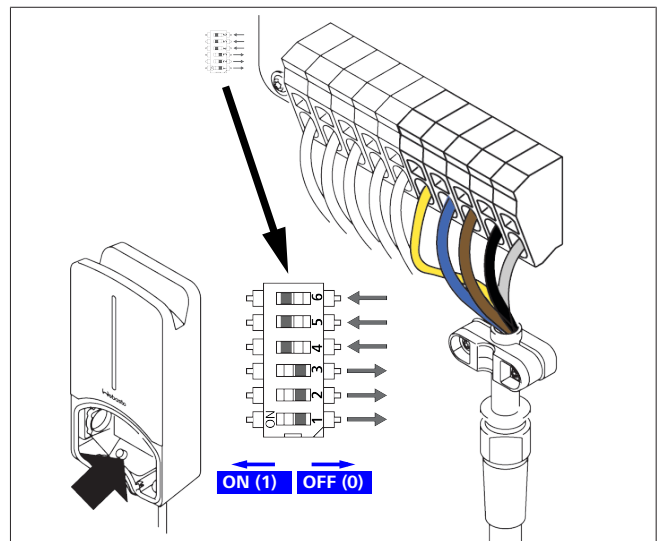

ábra 10

DIP kapcsoló balra / BE = 1

DIP kapcsoló jobbra / KI = 0

A DIP kapcsoló gyári beállítása:

D1	D2	D3	D4	D5	D6
Ki	Ki	Ki	Be	Be	Be

**TANÁCS**

A DIP kapcsoló beállításainak módosítása csak a töltőállomás újraindítása után élesedik.

D1	D2	D3	[A]	Leírás
0	0	0	32	A kiszállítási állapot
0	0	1	10	
0	1	0	13	
0	1	1	16	
1	0	0	20	
1	0	1	25	
1	1	0	8	
1	1	1	0	Demo üzemmód: A töltés nem lehetséges



FIGYELEZTETÉS

Az üzembe helyezést megelőzően a DIP kapcsolókat szakképzett villanyszerelőnek kell az előtte lévő berendezéshez igazítania.

D4	0=	nincs kiegyensúlyozatlan terhelés korlátozás 1-fázisú töltésnél.
	1=	kiegyensúlyozatlan terhelés korlátozás 16 A-ra és D1-D3 > 20A-ra (CH és AT).
D5	0=	nincs kiegyensúlyozatlan terhelés korlátozás 1-fázisú töltésnél.
	1=	kiegyensúlyozatlan terhelés korlátozás 20 A-ra és D1-D3 > 25 A-ra (D).
D6	1=	TN/TT-hálózat.
	0=	IT-hálózat (csak 1-fázisú hálózat bekötés lehetséges).



FIGYELEZTETÉS

A Webasto Charger Setup alkalmazás beállításait csak szakképzett villanyszerelő módosíthatja.

8.8 Első üzembe helyezés

8.8.1 Biztonsági ellenőrzés

Dokumentálja az első üzembehelyezés próba- és mérési eredményeit az érvényes szerelési szabályok és szabványok szerint.

A Webasto Charger Setup alkalmazás támogatja Önt az ellenőrzésnél az üzembe helyezés során.

A helyi üzemelési, telepítési és környezetvédelmi előírások érvényesek.

8.8.2 Az indítás folyamata

1. Távolítsa el az anyagmaradványokat a csatlakozás területéről.
2. Az indítás előtt ellenőrizze a csavarok és a szorító kötések szilárdságát.
3. Szerelje be az alsó burkolatot.
4. Rögzítse az alsó burkolatot a rögzítőcsavarokkal; óvatosan, szilárdan húzza meg a rögzítőcsavarokat. Lásd a ábra 5.
5. Kapcsolja be a hálózati feszültséget.
 - Élesedik az indító sorrend (időtartam legfeljebb 60 másodperc).
 - A fehér futófény fel/le jár. Lásd ábra 11, 2. sz. üzemállapot.

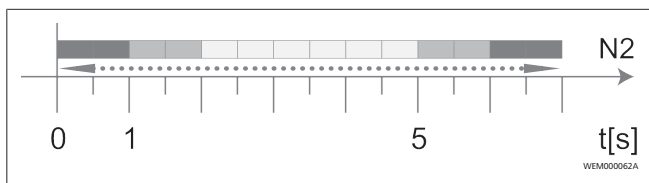

ábra 11

1. Ellenőrizze az első üzembe helyezést és rögzítse a mért értékeket a vizsgálati jegyzőkönyvben. A Webasto Charger Setup alkalmazás támogatja ennek végrehajtását és dokumentálását. A töltőcsatlakozás mérési pontként, egy EV szimulátor pedig mérési segédeszközként szolgál.
2. Szimulálja és próbálja ki az egyes működési és védelmi funkciókat az EV szimulátorral.
3. Csatlakoztassa a töltőkábelt egy járműre.
 - A LED zöldről (N3) villogó kékre (N4) vált. Lásd a ábra 22.

9 WebUI

A WebUI grafikus felhasználói felület, amelyen keresztül a felhasználó egy webböngésző segítségével kapcsolatba léphet a rendszerrel.

A WebUI a böngészőben a következő lehetőségek segítségével hívható be:

- W-LAN-kapcsolat esetén a wallbox hotspot-jával a WebUI a következő IP-címen keresztül hívható be a böngészőben: 172.20.0.1
- W-LAN vagy LAN kapcsolat esetén az útválasztóval a WebUI a következő IP-címen keresztül hívható be a böngészőben:
 - YYYYYYYY (YYYYYYY --> az útválasztó által a Wallboxnak kiosztott IP-cím)
 - https://NEXT-WSXXXXXX (WSXXXXXX - sorozatszám: lásd a típustáblát).

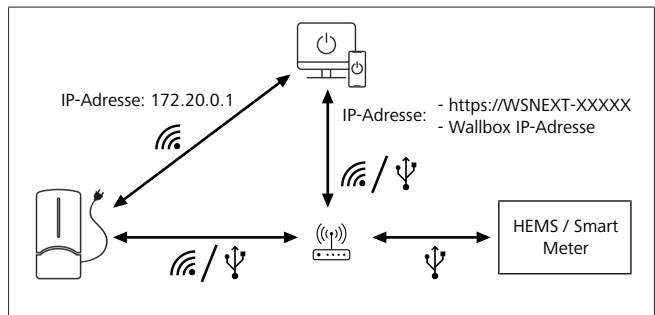

ábra 12

Hozzáférési adatok:

- Felhasználónév: admin
- Jelszó: Master-jelszó (lásd a beépítési dokumentációt)

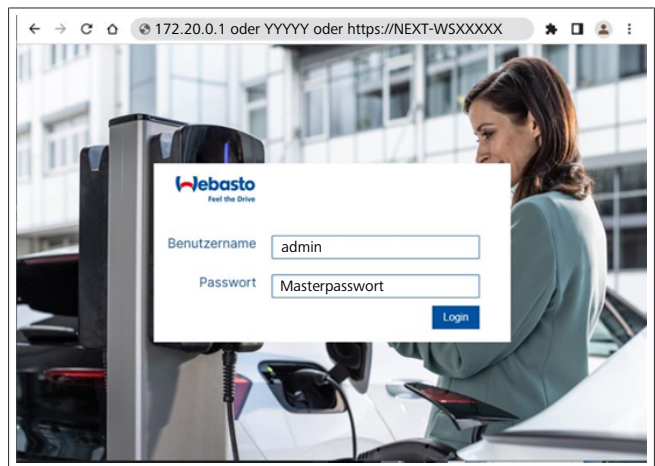

ábra 13

9.1 A DLM beállításai a WebUI-ban

Az alábbiakban a DLM WebUI-ban használt konfigurációját ismertetjük. A további információkat lásd: fejezet 10, "Dinamikus terheléskezelés - önálló üzemmód (DLM)" a oldalon 13.

1. A WebUI-ban válassza a **HEMS** fület.
2. Aktiválja a szakértői módot.
3. A **Mode** részben válassza a **DLM with external meter activated** lehetőséget.
4. A **Connection type** részben válassza a **LAN** vagy a **WLAN** lehetőséget.

5. A **Safe current L1/L2/L3** részben válassza ki a maximálisan lehetséges áramerősséget, amikor nincs kapcsolat a Smart Meter energiamérővel.
6. A **Külső mérő IP-címe** részben adja meg a mérő útvasztó által kiosztott IP-címét.
7. Az **External Meter Module** részben válassza ki a mérőmodellt.
8. Az **External Meter Position** részben válassza ki az **including wallbox** vagy az **excluding wallbox** lehetőséget.
9. A **Recalculation interval** rovatba írja be a 30-as értéket.
10. A **Current limit external meter** részben adja meg a maximális áramerősséget.

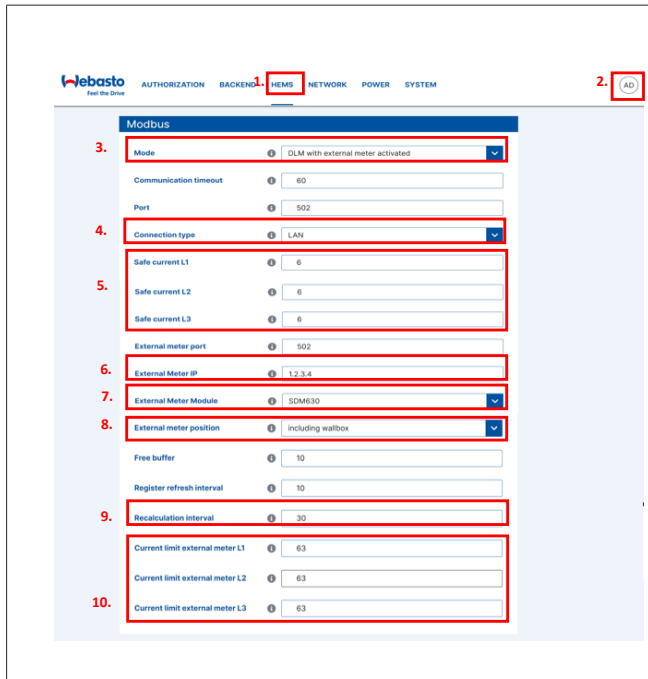

ábra 14 A DLM beállításai a WebUI-ban

9.2 A HEMS beállításai a WebUI felhasználói felületen

A következő fejezet a HEMS konfigurálását ismerteti a WebUI felhasználói felületen. A további információkat lásd: fejezet 11, "Otthoni energiagazdálkodási rendszer (HEMS)" a oldalon 14.

1. A WebUI-ban válassza a **HEMS** fület.
2. Aktiválja a szakértői módot.
3. A **Mode** részben válassza a **HEMS activated** lehetőséget.
4. A **Connection type** részben válassza a **LAN** vagy a **WLAN** lehetőséget.
5. A **Safe current L1/L2/L3** részben válassza ki a maximálisan lehetséges áramerősséget, amikor nincs kapcsolat a Smart Meter energiamérővel.
6. A **Recalculation interval** rovatba írja be a 30-as értéket.
7. A **Current limit external meter** részben adja meg a maximális áramerősséget.
8. Ezután végezze el a beállításokat az EMS rendszerben.

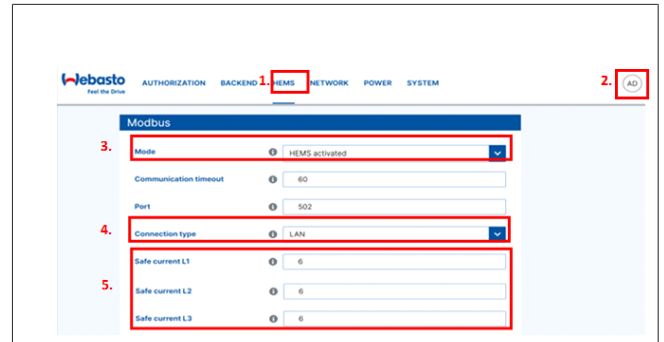

ábra 15 A HEMS beállításai a WebUI felhasználói felületen

10 Dinamikus terheléskezelés - önálló üzemmód (DLM)

A(z) Webasto Next önálló helyi dinamikus terheléskezelés üzemmóddal rendelkezik. Ekkor töltőállomásonként egy Smart Meter csatlakozik a Wallbox egységhez egy útvasztón vagy DHCP kapcsolón keresztül. Ehhez a kommunikációhoz a Modbus TCP protokoll kerül alkalmazásra az RJ45 porton keresztül. A kapcsolat a wallbox és az útvasztó között WLAN-on keresztül is létrehozható, de ez a beállítás nem ajánlott Smart Meter használata esetén a kapcsolat esetleges instabilitása miatt.

A kompatibilis Smart Meter energiamérők listája a <https://charging.webasto.com/de-de/products/webasto-next/> oldalon található.

A(z) Webasto Next DLM kommunikációs protokollját a <https://charging.webasto.com/de-de/products/webasto-next/> vagy a(z) fejezet 9, "WebUI" a oldalon 12 integrált WebUI segítségével lehet aktiválni a Setup alkalmazásban.

A(z) Webasto Next alternatív megoldásként közvetlenül a Smart Meter energiamérőhöz is csatlakoztatható Ethernet-kábelen keresztül. Ez a fajta kapcsolat azonban nem ajánlott, mivel mindkét készülékhez statikus IP-címre van szükség.



TANÁCS

Rendeljen statikus IP-címet az összes Webasto Next Wallbox-hoz az internetes útvasztó beállításainál.

Az Smart Meter a ház két különböző pontján helyezhető el:

1. Smart Meter a Wallbox előtt (beszámítva a Wallbox-ot).

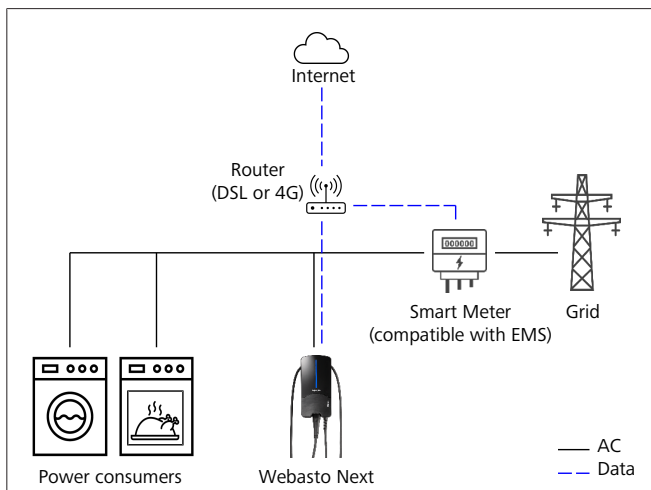

ábra 16

2. Smart Meter a Wallbox után (leszámítva a Wallbox-ot).

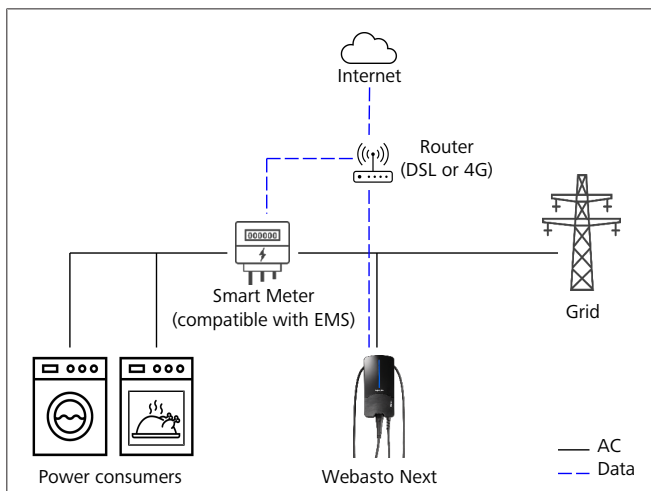

ábra 17

A(z) Webasto Next alternatív megoldásként közvetlenül a Smart Meter energiámérőhöz csatlakoztatható az EMS modul segítségével. Ez a fajta kapcsolat azonban nem ajánlott, mivel mindkét készülékhez statikus IP-címre van szükség.

TANÁCS
Rendeljen statikus IP-címet az összes Webasto Next Wallbox-hoz az internetes útválasztó beállításainál.

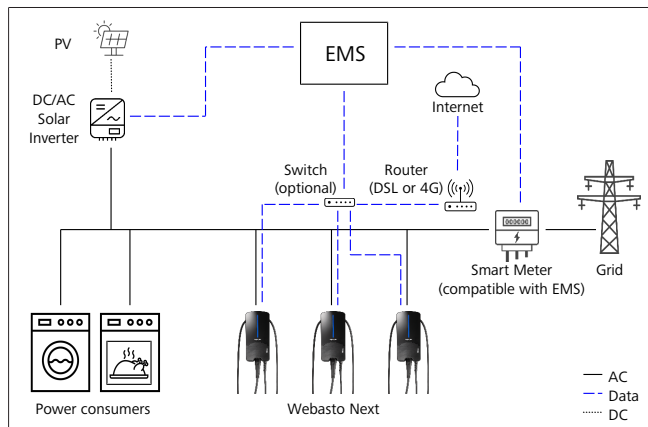

ábra 18

11 Otthoni energiagazdálkodási rendszer (HEMS)

A(z) Webasto Next különböző energiagazdálkodási rendszerekbe (EMS) integrálható. Ekkor a külső EMS modul egy útválasztón vagy DHCP kapcsolón keresztül csatlakozik a Wallbox-hoz. Ehhez a kommunikációhoz a Modbus TCP protokoll kerül alkalmazásra az RJ45 porton keresztül. A kapcsolat a wallbox és az útválasztó között WLAN-on keresztül is létrehozható, de ez a beállítás nem ajánlott EMS rendszer használata esetén a kapcsolat esetleges instabilitása miatt.

A kompatibilis EMS modulok listája a <https://charging.webasto.com/de-de/products/webasto-next/> oldalon található.

A kiválasztott EMS-től függően több Wallbox (klaszter) segítségével megvalósíthatók olyan funkciók, mint a fotovoltaikus (PV) többlettöltés vagy a dinamikus terheléskezelés.

A(z) Webasto Next EMS kommunikációs protokollját a Setup APP részben <https://charging.webasto.com/de-de/products/webasto-next/> vagy a(z) fejezet 9, "WebUI" a oldalon 12 integrált WebUI segítségével lehet aktiválni a Setup alkalmazásban.

12 Felszerelés

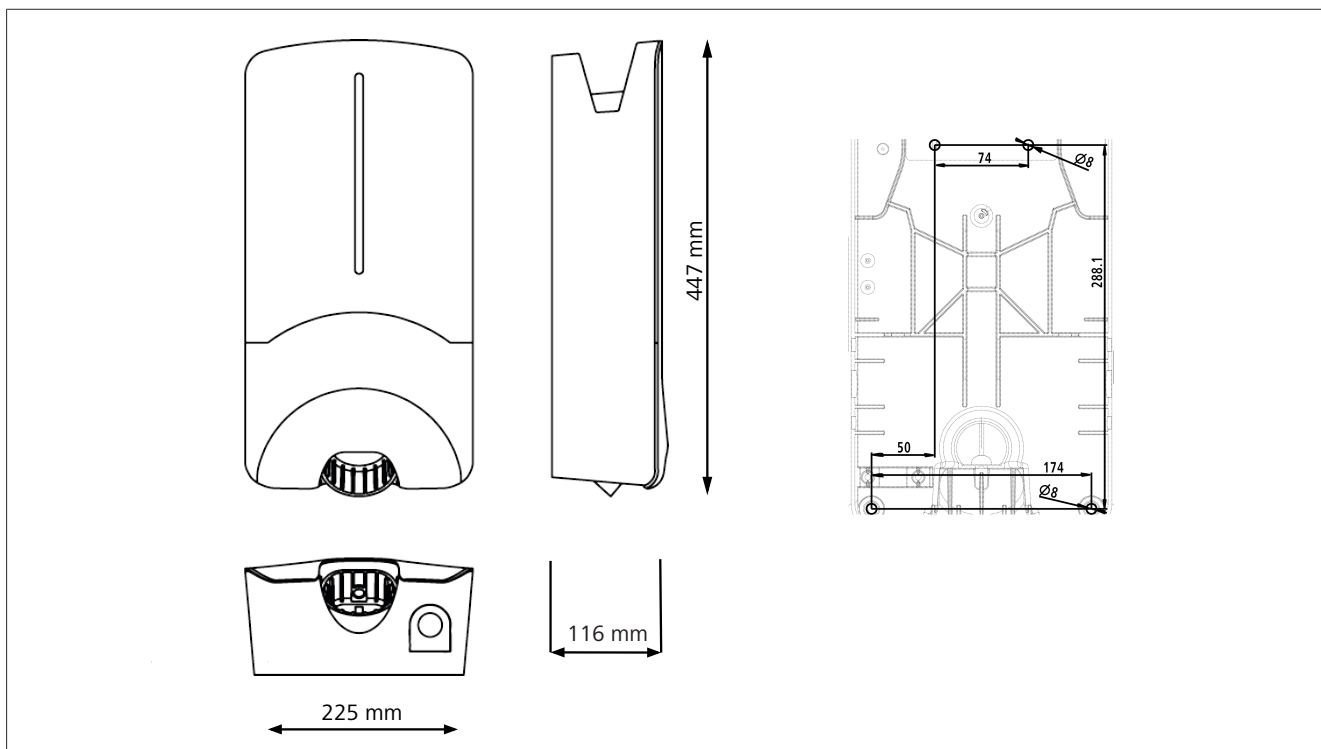

ábra 19

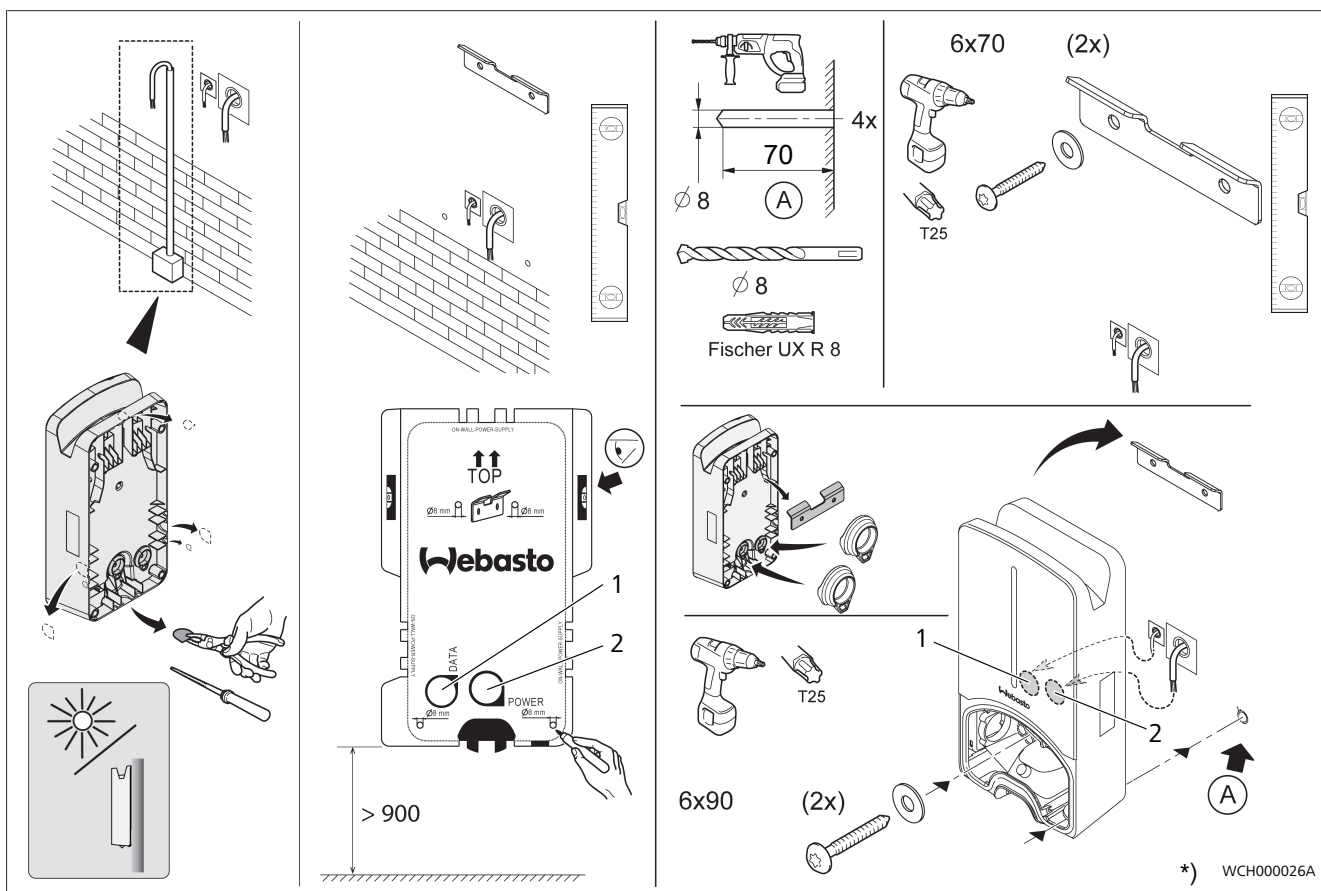

ábra 20

- | | |
|---|---|
| 1 | Furat az épület elektromos rendszerének kábeléhez |
| 2 | Furat a LAN kábelhez |

*) A bemutatott szerszámok nincsenek a Wallbox szállítási terjedelmében.

13 Beállítások

TANÁCS

A Webasto Next beállítása

A Webasto Next beállításait a következő opciók segítségével végezheti el:

A telepítéshez:

- Webasto Charger Setup alkalmazás

Kezelési és beállítási útmutató

- Webasto ChargeConnect portál
- Webasto ChargeConnect alkalmazás
- Integrált WebUI (konfigurációs felület, lásd fejezet 9, "WebUI" a oldalon 12)

13.1 A LED kijelző halványítása

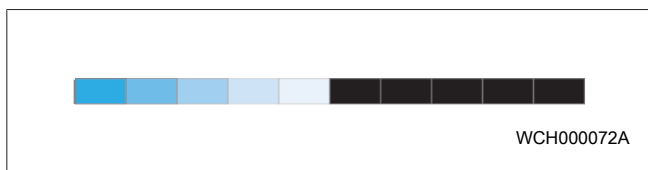

A Webasto Next LED-kijelző fényerejének tompításához használja a Webasto ChargeConnect portált (WCC) (<https://webasto-chargeconnect.com/>) és kövesse az utasításokat.

Elérhető 2022. 2. negyedétől.

14 Kezelés

14.1 Áttekintés

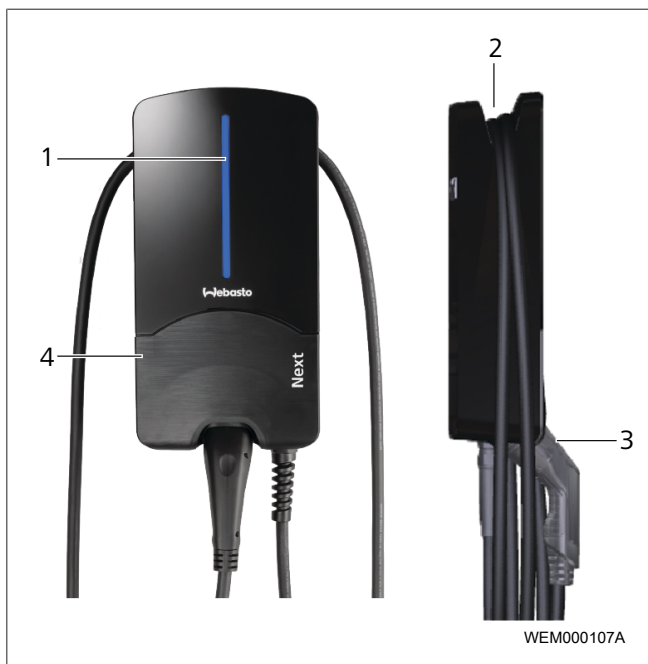

ábra 21

1	LED-kijelző
2	A töltőkábel tartója
3	A töltőcsatlakozó tartója
4	Szerelvény burkolat

14.2 LED-kijelzések

14.2.1 Üzemjelző LED

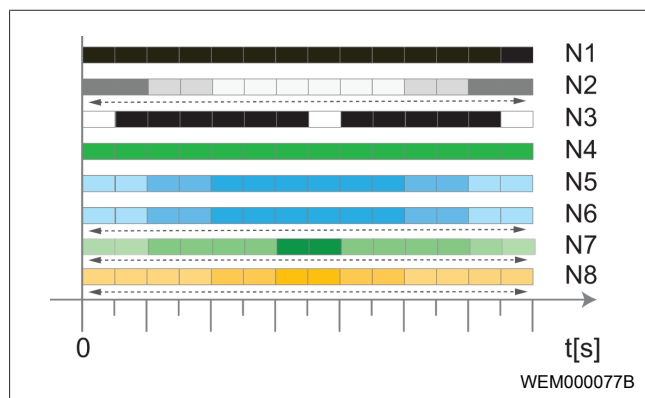

ábra 22

Üzemjelző	Leírás
N1	A LED nem világít: A töltőállomás Ki van.
N2	Fehér futófény fel / le jár: A töltőállomás elindul.
N3	Fehéren pulzáló LED: A kommunikációs felhasználói felület indul.
N4	A LED folyamatos zölden világít: A töltőállomás készenléletben van.
N5	A LED kéken villog: Töltőállomás használatban, a jármű töltődik.
N6	Kék futófény fel / le jár: A töltőcsatlakozó a járműhöz csatlakoztatva, a töltés folyamata megszakadt.
N7	Zöld futófény fel / le jár: A töltőállomás üzemben, de a "Scan & Charge" funkcióval zárolva van.
N8	Narancs futófény fel / le jár: A töltés folyamatát a hálózat üzemeltetője megszakította.

Tab. 3: Üzemjelzések

14.2.2 Hibalista LED

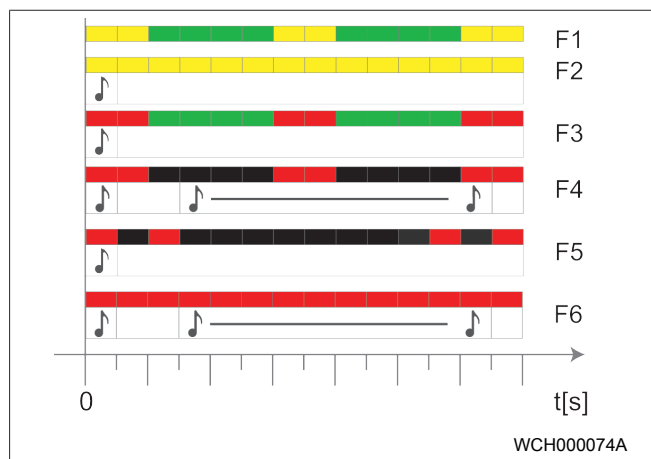

ábra 23

Hibalista	Leírás
F1	A LED zölden világít, ezen kívül sárga pulzálás látható: A töltőállomás erősen felmelegedett, és a járművet csökkentett teljesítménnyel tölti. A lehülési fázis után a töltőállomás folytatja a normál töltési folyamatot.
F2	A LED folyamatos sárgán világít a és 0,5 mp-es hangjelzés hallatszik: Túlhőmérséklet. A töltő funkció megszakad, és a lehülés fázisa után a töltőállomás folytatja a normál töltő folyamatot.
F3	A LED zölden világít, emellett piros pulzálás látható és 0,5 másodpercig hangjelzés hallatszik: A töltőállomás csatlakozójában szerelési hiba van, a fázisfelügyelet aktív, a tápfeszültség pedig a 200 V és 260 V közti érvényes tartományon kívül esik. ▶ Ellenőriztesse a forgó erőteret/a fázissorrendet (jobbra forgó erőter szükséges), a hálózati frekvenciát, a DIP kapcsoló beállítását és a védővezető ellenállását szakképzett villanyszerezővel.
F4	A LED 2 mp-es ütemben 1 mp-ig pirosan villog, és 0,5 mp-es hangjelzés hallatszik. Ezután 1 mp-es szünetekkel 5 mp-es hangjelzés hallatszik: A hiba a járműben van. ▶ Csatlakoztassa újra a járművet.
F5	LED 0,5 mp-es és 3 mp-es ütemben 0,5 mp-ig pirosan villog, 0,5 mp-s hangjelzés hallatszik: Belső hiba van a kisfeszültségen (pl. 12 V). ▶ Szakképzett villanyszerelő ellenőrizze.
F6	A LED folyamatos pirosan világít a és 0,5 mp-es hangjelzés hallatszik. Ezután 1 mp-s szünettel egy hangjelzés 5 mp-ig: Probléma van a feszültség- vagy rendszerfelügyelettel. ▶ Szakképzett villanyszerelő ellenőrizze.  Halálos áramütés veszélye. A felszerelésen kapcsolja ki az áramellátást a töltőállomásról, és biztosítsa a bekapcsolás ellen. Csak ezután húzza ki a töltőkábelt a járműből.

Tab. 4: Hibajelzések és hibaelhárítás

14.3 Indítsa el a töltőfolyamatot

Az alábbiakban a "Free charging enabled" című részben ismertett és a telepítés során meghatározott viselkedést ismertetjük. A "Free charging enabled" esetén kövesse az itt közölt tudnivalókat: fejezet 14.5, "Scan & Charge zárolási funkció" a oldalon 18.

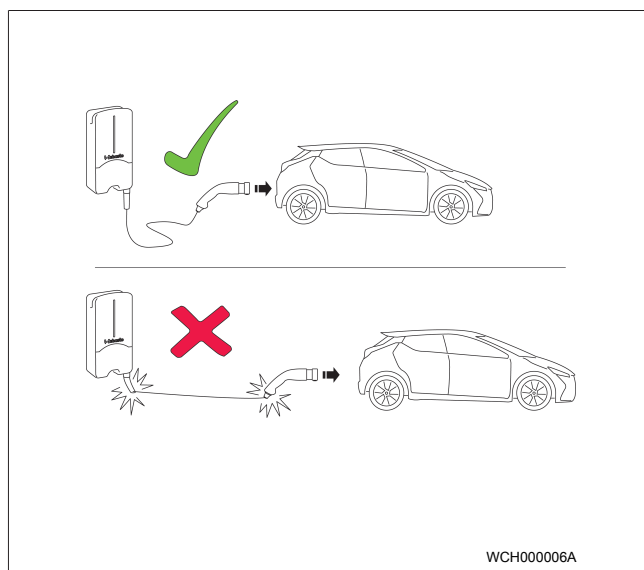

ábra 24

TANÁCS
A jármű töltésének indítása előtt mindig ügyeljen a jármű követelményeire.

TANÁCS
A járművet úgy állítsa le a töltőállomáshoz, hogy a töltőkábel ne legyen megfeszítve. Ld. ábra 24

Intézkedés	Leírás
▶ Csatlakoztassa a töltőcsatlakozót a járműre.	A töltőállomás rendszer- és csatlakozás-próbákat végez. A kezdetben zölden világító LED-sáv a töltés kezdetekor kéken kezd villogni. Ha a jármű még nem áll töltésre készen (pl. mert az akkumulátor fel van töltve), akkor kék futófény jelenik meg.

14.4 Fejezze be a töltőfolyamatot

A jármű automatikusan befejezte a töltési ciklust:

Intézkedés	Leírás
▶ Szükség esetén oldja fel a jármű reteszelését. ▶ Húzza ki a töltőcsatlakozót a járműből. ▶ Rögzítse a töltőcsatlakozót a töltőállomás tartójában.	LED: Kék futófény. Jármű csatlakoztatva, nem tölt.

Ha a töltőfolyamatot a jármű automatikusan nem fejezi be:

Intézkedés	Leírás
▶ A töltő ciklust a járműben fejezze be.	A töltő ciklus megszakad. A LED kék futófényre vált. N5 üzemállapot.

14.5 Scan & Charge zárolási funkció

A Webasto Setup alkalmazásban vagy a WebUI felhasználói felülettel aktiválhatja vagy deaktiválhatja a Wallbox lezárási funkcióját. Ha korlátozni szeretné a Wallboxhoz való hozzáférést más felhasználók számára, akkor kapcsolja ki az "free charging" opciót a Webasto Setup alkalmazásban.

A Webasto ChargeConnect alkalmazás ezután lehetőséget kínál az egyes töltési folyamatok engedélyezésére a mellékelt két Scan & Charge QR-kód segítségével, amelyek a töltőállomás védőfóliája alatt található a készülék leszállításakor.

A zárolt állapotban történő töltésre vonatkozó útmutató:

1. Csatlakoztassa a Webasto Next töltőkábelt a jármű töltőaljzatához. Zárolt állapotban még nem történik töltés. A töltőállomáson zöld futófény világít (N6).
2. Szkenelje be a készülékhez mellékelt Scan & Charge QR-kódok egyikét a Webasto ChargeConnect alkalmazás megfelelő funkciójával. A töltési folyamat most engedélyezve van és elindul. A töltőállomáson kék színű pulzáló fény (N4) látható.
3. Miután a töltőkábelt a töltési folyamat végén kihúzza, a szabad használat ismét blokkolva van. Az újbóli töltéshez ismételve meg a műveleteket.

TANÁCS

Zöld futófény fel/le jár

A töltőállomás fel-le futó zöld fénye jelzi a zárolt állapotot.

TANÁCS

További Scan & Charge QR-kódok kinyomtatása

Ha további Scan & Charge QR-kódokra van szüksége, akkor kinyomtathatja azokat a(z) fejezet 4.1, "További "Scan & Charge" QR-kódok nyomtatása" a oldalon 6 pontban leírtak szerint.

TANÁCS

A QR-kódok megőrzése

A QR-kódokat például a pénztárcájában vagy otthona bejáratánál őrizheti, hogy zárolás esetén engedélyezhesse a töltést.

További részletek a Webasto ChargeConnect alkalmazásban találhatóak (lásd: fejezet 8, "Telepítés és elektromos csatlakoztatás" a oldalon 7).

15 A termék üzemén kívül helyezése

Az üzemén kívül helyezést csak szakképzett villanyszerelő végezheti.

1. Válassza le a hálózati ellátást és a jármű töltővezetékét.
 2. Vegye le a Wallbox csatlakozó területének fedelét.
 3. Lazítsa meg a kapsokat és kábel tömszelencéket.
 4. Vegye ki az összes bekötő és kommunikációs vezetékét.
 5. Távolítsa el a rögzítőcsavart a Wallbox alsó oldaláról.
 6. Zárja be a Wallbox csatlakozó területének fedelét.
 7. Emelje le a Wallbox-ot a falra-szerelő tartóról.
- Ártalmatlanítás: lásd fejezet 18, "Hulladék kezelés" a oldalon 19.

16 Karbantartás, tisztítás és javítás

16.1 Karbantartás

A karbantartást csak elektromos szakember végezheti a helyi rendelkezések szerint.

16.2 Tisztítás



VESZÉLY

Magas feszültségek.

Halálos áramütés veszélye. A töltőállomást nem szabad folyóvízzel tisztítani.

- A berendezést csak ruhával törölje szárazra. Ne használjon agresszív tisztítószeret, viaszt vagy oldószeret.

16.3 Javítás

Tilos a töltőállomás önhatalmú javítása.

A Webasto fenntartja a töltőállomás javításának kizárólagos jogát. Az egyetlen engedélyezett javítást szakképzett villanyszerelő végezheti, a Webasto által kínált eredeti pótalkatrészekkel.

17 A töltőkábel cseréje



VESZÉLY

Halálos áramütés veszélye.

- ▶ A felszerelésen kapcsolja ki az áramellátást a töltőállomásról, és biztosítsa a bekapcsolás ellen.



TANÁCS

Csak a Webasto azonos teljesítményszintű eredeti alkatrészeit szabad használni.



TANÁCS

A Webasto Next használati időtartama alatt a töltőkábel **legfeljebb négyyszer szabad** kicserélni.



TANÁCS

Ha pótalkatrészekre van szüksége, akkor forduljon a szerelőhöz vagy a kereskedőhöz.

Lásd a fejezet 8.3.2, "A töltőkábel cseréje" a oldalon 10.

18 Hulladék kezelés



Az áthúzott szemétdör jelkép jelzi, hogy ezt az elektromos vagy elektronikus készüléket az élettartama végén nem szabad a háztartási hulladékkal együtt kidobni. A közelben ingyenes gyűjtőhelyek állnak rendelkezésre a villamos és elektronikus berendezések számára. A címetek beszerezheti a városi vagy a helyi önkormányzattól. A villamos és elektronikus készülékek hulladékainak elkülönített gyűjtése lehetővé teszi a villamos és elektronikus készülékek hulladékainak újra-hasznosítását, az anyagok ismételt felhasználását és egyéb hasznosítását, és a készülékekben található, potenciálisan veszélyes anyagok ártalmatlanításának környezetre és emberi egészségre gyakorolt negatív hatásának megelőzését.

- A csomagolást az érvényes nemzeti jogi előírások szerint helyezze el a megfelelő szelektív hulladékgyűjtő tartályba.

Ausztria:

Az osztrák EAG-VO-val az uniós jogot átültették a nemzeti jogba. A végrehajtással biztosítva van egyebek között a hulladék elektromos és elektronikus berendezések (EAG) ingyenes visszaszállítása a magán háztartásokból a nyilvános gyűjtőhelyekre. A hulladék elektromos és elektronikus berendezéseket már nem szabad a vegyes települési hulladékban elhelyezni, hanem a kijelölt gyűjtőhelyeken kell leadni. Így a működőképes készülékeket újra felhasználhatjuk, vagy a törött készülékek értékes alkatrészeit újra felhasználhatjuk. Ennek hozzá kell járulnia az erőforrások hatékonyabb felhasználásához, és ezáltal a fenntarthatóbb fejlődéshez. Ezenkívül csak külön gyűjtés biztosíthatja a készülékek veszélyes alkatrészeinek (például a fluorozott szénhidrogének vagy a higany) megfelelő kezelését, elkerülve ezzel a környezetre és az emberi egészségre gyakorolt negatív hatásokat. Önnek az Ön régi, magán készülékeinek az önkormányzatoknál és a gyártó rendszereknél ingyenes visszaadási és gyűjtési lehetőségek állnak rendelkezésére. A meglévő gyűjtőpontok áttekintése a következő weboldalon található: <https://secure.umweltbundesamt.at/eras/registerabfrageEAGSammelstelleSe-arch.do>. Minden háztartási elektromos és elektronikus készüléket áthúzott kuka jelképpel jelölünk meg. Ezeket az készülékeket le szabad adni a hivatkozás alatt felsorolt összes gyűjtőhelyen, és nem szabad a házi szemétkben elhelyezni.

19 Megfelelőségi nyilatkozat

A Webasto Next-t a rávonatköző, biztonsági, EMV és környezet megfelelőségi irányelvek, rendeletek és szabványok szerint fejlesztettük, gyártottuk, vizsgáltuk be és szállítottuk ki. A Webasto Roof & Components SE ezzennel nyilatkozik, hogy a „Webasto Next töltőállomás” típusú rádióberendezés összhangban van a 2014/53/EU irányelvel. Az EU-megfelelőségi nyilatkozat teljes szövege a következő internetes címen érhető el:

<https://charging.webasto.com/int/products/documentation>

20 Műszaki adatok



TANÁCS

A Wallbox nem alkalmas 3-fázisú IT hálózatokhoz.

Leírás	Adatok
Névleges áram (A) (konfigurálható csatlakozási értékek)	16 vagy 32 1-fázisú vagy 3-fázisú A töltőállomás 1A lépésekben konfigurálható.
Hálózati feszültség (V AC)	230 / 400 (Európa)
Hálózati frekvencia (Hz)	50
Hálózati alakzatok	TN / TT (1-fázisú vagy 3-fázisú) IT (csak 1 fázisú) Osztott fázis (L1+L2, N nélkül)
EMV besorolás	Interferencia kibocsátás: B osztály (lakossági, üzleti, ipari területek) Zavarszilárdság: Lakó-, üzleti-, kis- és ipari területek
Túlfeszültség kategória	III, EN 60664 szerint
Védelmi osztály	I
Szükséges védőberendezések	Az adott ország előírásainak megfelelően a felszerelési oldalon "A" típusú RCD hibaáram-védőkapcsolókat és kismegszakítókat kell elhelyezni.
Beépített védőberendezés	Eá. hibaáram-védelem, 6 mA
Fázis forgatás	A helytelen fázissorrend automatikus felismerése
A rögzítés fajtái	Falra- és állványra szerelés (rögzítetten csatlakoztatva)
Kábel hozzávetés	Vakolaton kívül, vagy -alá
Csatlakozó keresztmetszet	A (Cu) csatlakozóvezeték keresztmetszete, figyelembe véve a helyi előfeltételeket és szabványokat: <ul style="list-style-type: none"> ● merev (min-max): 2,5 – 10 mm² ● rugalmas (min-max): 2,5-10 mm² ● rugalmas (min-max) érvéghüvellyel: 2,5-10 mm²
Töltőkábel	2-es típusú töltőkábel: 32 A / 400 V AC-ig az EN 62196-1 és EN 62196-2 szerint Hossz: 4,5 m / 7 m
Kimenő feszültség (V AC)	230 / 400
A legnagyobb töltő teljesítmény (kW)	3 fázisú üzemben: 11 vagy 22 kW 1 fázisú üzemben: 3,7 vagy 7,4 kW

Tab. 5: Jellemző villamos adatok

Leírás	Adatok									
Hitelesítés	<ul style="list-style-type: none"> ● "Scan & Charge" QR kóddal ● Webasto ChargeConnect portál ● Webasto ChargeConnect alkalmazás 									
Kijelző	RGB LED, berregő									
Hálózati interfészek	<ul style="list-style-type: none"> ● LAN (RJ45) – 10/100 Base-TX ● WLAN 802.11 b/g/n - 54 Mbit/s Kliens: 2,4 GHz és 5 GHz Hozzáférési pont: 2,4 GHz ● WLAN hotspot <table border="1"> <thead> <tr> <th>Adó funkció</th> <th>Adó frekvencia (GHz)</th> <th>Legnagyobb adóvezeték (legfeljebb EIRP) [dBm]</th> </tr> </thead> <tbody> <tr> <td>Wi-Fi (2,4 GHz)</td> <td>2,402 ... 2,480</td> <td>16</td> </tr> <tr> <td>Wi-Fi (5 GHz)</td> <td>5,180 ... 5,320 5,500 ... 5,700</td> <td>18</td> </tr> </tbody> </table> <p>EIRP = Egyenértékű izotróp sugárzó teljesítmény dBm = decibel milliwatt</p>	Adó funkció	Adó frekvencia (GHz)	Legnagyobb adóvezeték (legfeljebb EIRP) [dBm]	Wi-Fi (2,4 GHz)	2,402 ... 2,480	16	Wi-Fi (5 GHz)	5,180 ... 5,320 5,500 ... 5,700	18
Adó funkció	Adó frekvencia (GHz)	Legnagyobb adóvezeték (legfeljebb EIRP) [dBm]								
Wi-Fi (2,4 GHz)	2,402 ... 2,480	16								
Wi-Fi (5 GHz)	5,180 ... 5,320 5,500 ... 5,700	18								
Kommunikációs protokollok	OCPP 1.6 J (OCPP 2.0 ready), ModBus TCP									
Külső határfelületek	<ul style="list-style-type: none"> ● Kör-vezérlés vevő potenciálmentes érintkezőn keresztül ● Energia gazdálkodó rendszer (EMS) csatlakoztatása 									

Leírás	Adatok
Helyi terhelés-kezelés	Dinamikus (önálló) külső Smart Meter bekötésével ^{*)}

Tab. 6: Kommunikáció és funkciók

Leírás	Adatok
Méreték (szé x ma x mé) (mm)	225 x 447 x 116
Súly (kg)	11 kW 4,6 (4,5 m kábellel együtt)
	8 5,3 (7 m kábellel együtt)
	22 kW 5,7 (4,5 m kábellel együtt)
	8 6,8 (7 m kábellel együtt)
IP-védettségű készülék	IP54
Védelem mechanikai behatás ellen	IK08

Tab. 7: Mechanikai adatok

Leírás	Adatok
Felszerelési hely	Nincs közvetlen napsugárzás
Üzemi hőmérsékleti tartomány (°C)	11 kW: -30 ... +55 22 kW: -30 ... +45
Hőmérsékleti viselkedéstovább	Annak érdekében, hogy a töltőállomás hőmérsékletete ne lépje túl a megengedett értéket, a töltőáram csökkenhet, illetve a készülék kikapcsolódhat.
A tárolás hőmérséklet tartománya (°C)	-30 és +80 között
Megengedett relatív páratartalom (%)	5 - 95, nem lecsapódó
Magasság (m)	Legfeljebb 3 000 tengerszint felett
Szabványok és irányelvek	<ul style="list-style-type: none"> ● CE megfelelés ● 2014/53/EU rádióberendezés irányelv ● 2011/65/EU RoHS irányelv ● 2001/95/EG, általános termékbiztonság ● 2012/19/EU, irányelv az elavult villamos és elektronikus készülékekre ● 1907/2006 REACH rendelet
Háttérkészülékek integrációja	Webasto ChargeConnect; előkészítés alatt áll harmadik fél háttérkészülékeinek Webasto ChargeConnect-en keresztüli csatlakoztatása
Bevizsgált kompatibilis energia gazdálkodó rendszerek (EMS*)	A összeépítés különböző energia gazdálkodó rendszerekbe (EMS) előkészületben

Tab. 8: Környezeti feltételek

*Automatikusan elérhető 2022. 2. negyedévtől, online frissítéssel.

21 Ellenőrzőlista a Webasto töltőállomás felszereléséhez

Töltőállomás	Webasto Next									
Töltő teljesítmény	11 kW	<input type="checkbox"/>		22 kW	<input type="checkbox"/>					
Sorozatszám										
Anyagszám										
Hálózati alak	TN/TT	<input type="checkbox"/>		IT	<input type="checkbox"/>		Osztott fázis	<input type="checkbox"/>		
		Be	Ki		Be	Ki		Be	Ki	
DIP beállítás	D1	<input type="checkbox"/>	<input type="checkbox"/>	D2	<input type="checkbox"/>	<input type="checkbox"/>	D3	<input type="checkbox"/>	<input type="checkbox"/>	
	D4	<input type="checkbox"/>	<input type="checkbox"/>	D5	<input type="checkbox"/>	<input type="checkbox"/>	D6	<input type="checkbox"/>	<input type="checkbox"/>	
Kipipálandó dobozokkal a szerelő számára	<input type="checkbox"/>									

Általános információk:

igaz / erl.

A töltőállomás felszerelését, villamos csatlakoztatását és üzembe helyezését villanszerelő szakember végezte el.

Helyi adottságok:

A töltőállomás nem robbanásveszélyes környezetben van felszerelve.

A töltőállomás olyan helyre van felszerelve, ahol a töltőállomást leeső tárgyak nem károsíthatják.

A töltőállomást naptól védett helyre szerelték fel.

Kérjük, húzza alá a felszerelés napján az időjárás helyzetét: Napos, esős, felhős, hó vagy más

A töltőállomás felállítási helye úgy van kiválasztva, hogy a járművek nem szándékos ráfutásával okozott károkat megakadályozza.

Figyelembe vették a villamos bekötések, a tűzvédelem, a biztonsági előírások és a menekülő útvonalak törvényi előírásokat.

A töltőkábel és a töltőcsatlakozó védettek a külső hőforrásoktól, víztől, szennyeződéstől és vegyszerektől.

A töltőkábel és a töltőcsatlakozó védettek az áthajtástól, a beszorulástól vagy egyéb mechanikai veszélyeztetéstől.

Az ügyfélnek / használnak elmagyaráztuk, hogyan kapcsolják ki a Webasto Next feszültségét a felszerelésen lévő védőberendezésekkel.

Követelmények a töltőállomással szemben:

A felszereléskor beépítettük a hálózati csatlakozókábel és a jelkábel tömszelencéket.

A töltőkábel megtörés-védőjét rácsavaroztuk a töltőállomásra, és a megtörés-védő tömítő gumiját helyesen tettük be.

A felszereléskor (az adattábla szerinti) hozzá való töltőkábelt (11 kW vagy 22 kW) szereltük be. Felszereltük a húzásmentesítő kapcsot a töltőkábel húzás-mentesítésére. Betartottuk a megadott meghúzó nyomatékokat. A töltőkábelt a leírás szerint kötöttük be.

A burkolat lezárása előtt eltávolították a szerszámokat és a szerelés maradványait a töltőállomásból.

A CP vezeték helyesen van felszerelve.

A jobbra forgó fázissorend követelménye a felszereléskor teljesült.

Az üzembe helyezéskor készítsék el a helyileg érvényes vizsgálati jegyzőkönyveket, és egy példányt adjanak át az ügyfélnek.

Ügyfél / megrendelő:

Helység:

Aláírás:

Dátum:

Villamossági szakszemély / kivitelező:

Helység:

Aláírás:

Dátum:

Webasto Charging-Hotline: +800-CHARGING
(00800-24274464)

Webasto Roof & Components SE
Postfach 80
82131 Stockdorf
Germany

Company address:
Kraillinger Str. 5
82131 Stockdorf
Germany

UK only

Webasto Thermo & Comfort UK Ltd
Webasto House
White Rose Way
Doncaster Carr
South Yorkshire
DN4 5JH
United Kingdom



5111232C

www.webasto.com